

Typ Model Модель

GF - 234 serie

GARUDAN®

Dvoujehlové ploché stroje se spodním ponorným, jehelním a patkovým podáváním s vypínatelnými jehlami.

Twin needle flat bed machines with bottom drop, needle and alternating foot feed, with disengageable needles.

2-игольные плоские машины, унисонная подача, игольное продвижение, шагающая лапка, с отключением иглы.



Charakteristika • Technical features • Характеристика

Stroje jsou charakteristické možností vypínání levé nebo pravé jehly, velkopřůměrovými čapací, odstříháním nitě a délkou stehu do 9 mm. Maximální rychlost šití je 2000 ot./min. Standardně se stroje dodávají s rozpíchem jehel 8 mm nebo 10 mm. Na zvláštní objednávku lze dodat i rozpích 12 mm. Stroje lze využít pro šití textilu, technických materiálů a kůže zejména v automobilovém a čalouničkém průmyslu.

The machines are characterized by disengageable needles, left and right, large diameter hooks, thread trimmer and stitch length up to 9 mm. Maximum sewing speed is 2000 RPM. The machines are supplied with needle gauge of 8 mm as a standard. Further there is available needle gauge of 10 mm as an option. On a special order machines can be supplied even with the needle gauge of 12 mm. The machines are designed for sewing of different kinds of fabrics and leather especially in car and upholstery industries.

Машины имеют отключение левой или правой иглы, челноки большого диаметра, обрезку нитей, длина стежка до 9 мм. Максимальная скорость шитья 2000 об/мин. Стандартное расстояние 8 мм или 10 мм. По заказу 12 мм. Машины предназначены для шитья текстила, технических материалов и кожи в производстве автосидений и обивки.



Při šití silnými nitěmi zajišťují velkopřůměrové čapace dostatečnou zásobu spodních nití. Automatický odstříh zvyšuje produktivitu výroby.

Even if sewing with thick threads, the large diameter hooks provide sufficient capacity of bobbin thread. Automatic thread trimmer increases productivity of the machine.

Для шитья толстой нитью обеспечивают челноки большого диаметра достаточный запас нижних нитей. Автоматическая обрезка нитей повышает производительность труда.

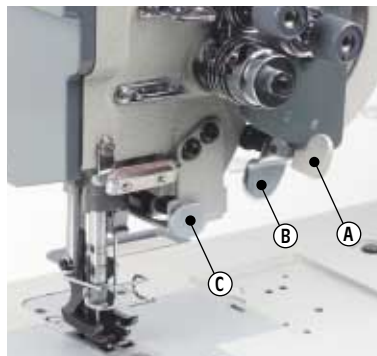

Vypínání jehel se provádí pomocí páky „A“. Jejich opětovné zapnutí zajistí stisk tlačítka „B“. Tlačítko „C“ slouží k ručnímu zpátkování a lze jej použít i pro pootočení stroje vždy o 1/2 otáčky.

Disengaging of needles is made by lever "A". Their engaging is made by pressing the pushbutton "B". The pushbutton "C" is used for rotating of the main shaft by a half revolution.

Отключение иглы производится рычагом „А“. Включение обеспечит кнопка „В“. Кнопка „С“ обеспечит мануальный реверз и также поворот главного вала о половину.



Oljové čerpadlo zajišťuje rovnoměrnou dodávku oleje do všech mazacích míst.

The oil pump evenly supplies oil to all lubricating spots.

Насос масла обеспечивает равномерную смазку.

Specifikace/ Specifications/ Спецификация

MODEL	Feed	Reverse stitching	Automatic presser foot lifting	Thread trimming	Hook	Stitch length (mm)	Needle system (size)	Arm (mm)	Presser foot stroke (mm)	Sewing speed (spm) max.	Air Consumption (MPa)
GF - 234 - 446 MH	•	•	•	•	•	9	135x17 (90-160)	280	16	2000	-
GF - 234 - 447 MH	•	•	•	•	•	9	135x17 (90-160)	280	16	2000	-
GF - 234 - 448 MH	•	•	•	•	•	9	135x17 (90-160)	280	16	2000	0,49



ANITA, s.r.o.
Hliníky 2068, 680 01 Boskovice, Czech Republic
tel.: +420 516 454 774, 516 453 496, fax: +420 516 452 751
e-mail: info@anita.cz, www.garudan.cz, www.anita.cz

Změna vzhledu a parametrů vyhrazena. Changes in outer appearance and in parameters are reserved. Изменение взгляда и технических данных оставляяно производителю.